

1 / Caractéristiques dimensionnelles

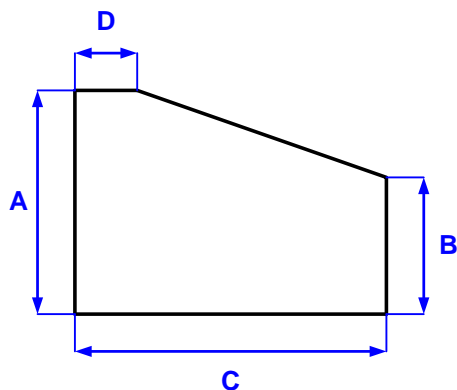

Croquis A

Poids moyen du produit : 84 kg

Existent en dessus strié ou lisse

Côtes et tolérances :

Dimensions (en mm)	Croquis A :
Hauteur A	179-181
Hauteur B	109-111
Largeur C	249-251
Largeur D	49-51
Longueur	990-995
Tolérance sur bosse et flache	Maxi : 3

2 / Norme :



NF EN 1340 + complément national NF P 98-340/CN



3 / Palettisation



Nombre de couches : 6
Nombre de produits par couche : 4
Nombre de produits par palette : 24
Nombre de produits marqués : 2
Contenu du marquage :

CE	NF
Valeur de la résistance mécanique	Classe de résistance mécanique
Année de fabrication N°DDP	Date de fabrication + délai de séchage
TARTARIN	

Marquage à l'étiquette

- I2 Striées : Étiquette blanche Classe S
- I2 Lisses : Étiquette bleu classe T