

**DESCRIPTION PRODUIT**

Désignations produits	Poids produit kg	Unité de vente
HAUSSE 50x50 HT42	107	U

Finition produit	
<input checked="" type="checkbox"/>	Démoulage immédiat
<input type="checkbox"/>	Démoulage différé
<input type="checkbox"/>	Finition désactivée
<input type="checkbox"/>	Armé

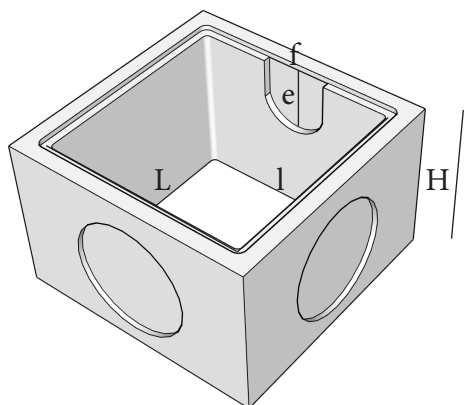

Dimensions intérieures en cm:

L: 50 l: 50 H: 42 Epaisseur parois: 5

Pré-trous extérieur pour PVC diamètre maximum: 26

Nombre pré-trous: 3

Descente d'eau:

e: 16

f : 14

**PACKAGING PAR LOT**

Palettisation		
Qté	Désignation	Dimensions

Emballage	
<input type="checkbox"/>	Houssage
<input checked="" type="checkbox"/>	Cerclage
<input type="checkbox"/>	Sans

Renseignements qualité

Conditionnement
<b>8 Unités par palette</b>